

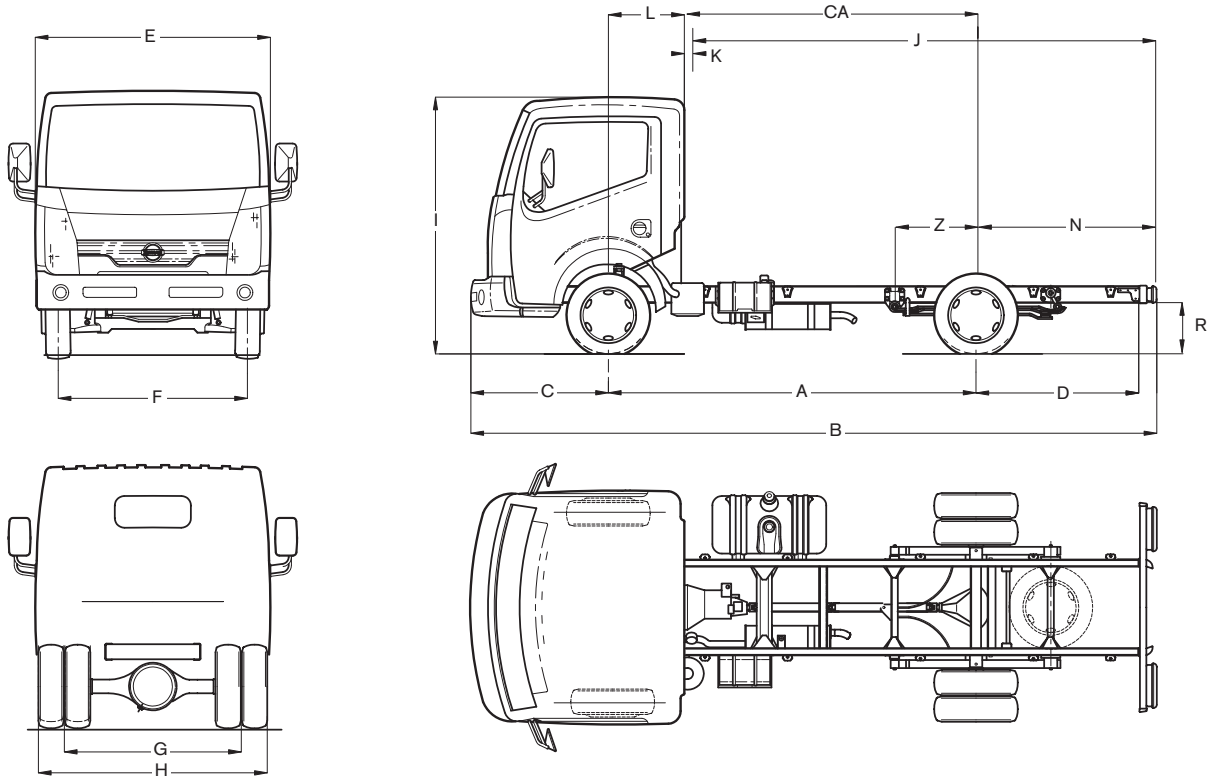

# CABSTAR 45.15



## AFMETINGEN

afmetingen in mm; min/max; R gemeten op centrum achteras; \* optie

A	B	C	D	E	F	G	H	I	J	K	L	CA	N	R	Z
2500	4546	1063	983	1850	1569	1490	1915	2135	2820/3520	50	600	1900	970/1670	580/666	8/441
2900	5246	1063	1283	1850	1569	1490	1915	2135	3500/4180	50	600	2300	1250/1930	580/666	-9/498
3400	6046	1063	1583	1850	1569	1490	1915	2135	4360/5020	50	600	2800	1610/2270	580/666	-31/568
4000*	6646	1063	1583	1850	1569	1490	1915	2135	5400/6020	50	600	3400	2050/2670	580/666	-60/650

## GEWICHTEN

gewichten in kg; met volle tank, gereedschap en reservewiel, zonder chauffeur; \* optie

Wielbasis	2500 mm	2900 mm	3400 mm	4000 mm*
M.T.M.			4500	
M.T.M. onder vooras			1750	
M.T.M. onder achteras			3200	
M.T.M. trein, ongeremd			5250	
M.T.M. trein, geremd			8000	
Tarra chassis-cabine	1904	1924	1944	1964
Tarra onder vooras	1292	1308	1323	1338
Tarra onder achteras	612	616	621	626
Bruto laadvermogen	2596	2576	2556	2536

## MOTOR

Type (EURO-4)	NISSAN ZD30Ti. Turbo-intercooler, 4 cilinders in lijn, 4 kleppen per cilinder, directe inspuiting + common rail
Maximum vermogen (1999/99/EC)	110 kW (150 pk) bij 3400 tpm
Maximum koppel (1999/99/EC)	350 Nm bij 1600 tpm
Cilinderinhoud	2953 cc
Boring x slag	96 x 102 mm
Compressieverhouding	16,9 : 1
Emissiecontrolesysteem	EGR + catalysator

## TRANSMISSIE

Versnellingsbak	6S-380, 6 versnellingen + 1 achteruit
Verhoudingen	1: 5,36 / 2: 3,15 / 3: 2,04 / 4: 1,37 / 5: 1,00 / 6: 0,79 / A: 4,83
Koppeling	Diafragma, enkelvoudige droge plaat, diameter 275 mm, zelfregelend
Overbrengingsverhouding achteras	4,38 : 1 - aandrijving via de achterwielen

## CHASSIS

Type	U-profiel, parallel, 128 x 52 x 4 mm - opbouwbevestigingspunten en reservewielhouder
Chassisbreedte	752 mm

## REMMEN

Bedrijfsrem	Twee gescheiden hydraulische circuits, vacuümservo, ABS + EBD
Vooraan / achteraan	Geventileerde schijven / volle schijven
Parkeerrem	Mechanisch op de achterwielen

## OPHANGING

Vooraan	Onafhankelijk met dubbele driehoeken en dubbele dwarse bladveren
Achteraan	Starre as met versterkte parabolische bladveren, hydraulische schokdempers, met stabilisatorstang vooraan en achteraan

## STUURINRICHTING

Type	Kogelkringloopsysteem, integraal bekrachtigd
Overbrengingsverhouding	15,7 : 1
Draaicirkel tussen stoepen	WB 1: 9,6 meter    WB 2: 10,8 meter    WB 3: 12,4 meter
tussen muren	WB 1: 10,6 meter    WB 2: 11,8 meter    WB 3: 13,4 meter

## WIELEN

Velgen / Banden	5,5 x 16 / 185/75 R16 Achteraan dubbele wielen
-----------------	--

## ELEKTRISCHE INSTALLATIE

Batterij, spanning	110 Ah, 12 Volt
Startmotor	2,5 kW
Alternator	135 A

## CABINE

Frontstuur-kantelcabine in gehard staal. Tweevoudig verstelbaar stuurwiel. Drie zitplaatsen. Verstelbare ergonomische bestuurderszetel met 2-zits bijrijdersbank, middelste gedeelte neerklapbaar als tafel. Verstelbare hoofdsteunen. Getinte ruiten. Elektrisch bediende zijruiten. Mistlichten vooraan. Ruitenwissers met 2 snelheden en interval. Snelheidsmeter met dagteller. Digitale tachograaf. Toerenteller. Brandstof- & temperatuurmeter. Diverse opbergvakken, bekerhouders & waarschuwingslampjes. Centrale vergrendeling met afstandsbediening. NATS antidiefstalsysteem. Auditief signaal 'lichten aan'. Verstelbare koplampen. Elektrisch verstelbare en verwarmde buitenspiegels. "Easy hill start", boordcomputer, radio CD.

## BRANDSTOFTANK

Inhoud	90 liter
--------	----------