

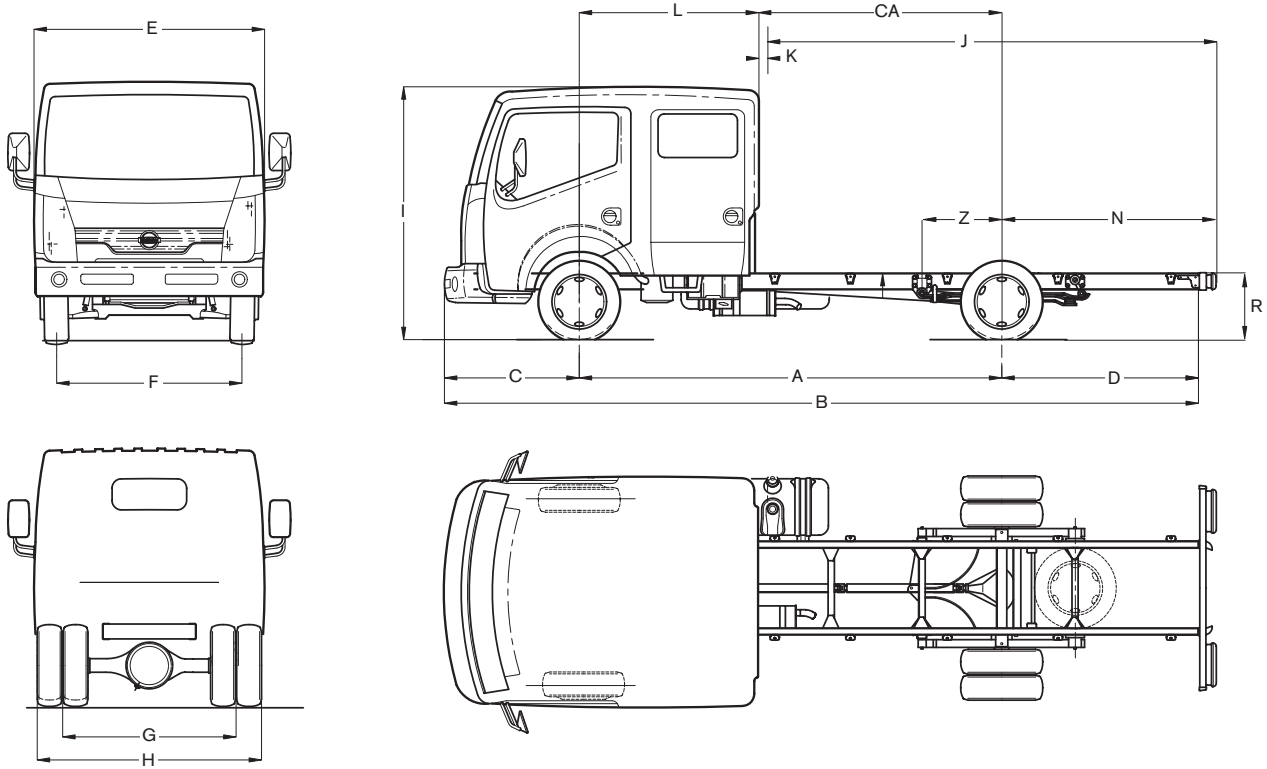

CABSTAR 45.15 DC



AFMETINGEN

afmetingen in mm; min/max; R gemeten op centrum achteras; * optie

A	B	C	D	E	F	G	H	I	J	K	L	CA	N	R	Z
2900	5246	1063	1283	1850	1569	1492	1915	2135	2220/2720	52	1600	1300	850/1470	580/661	- 112/430
3400	6046	1063	1583	1850	1569	1492	1915	2135	2720/3820	52	1600	1800	850/2070	580/661	- 161/480
4000*	6646	1063	1583	1850	1569	1492	1915	2135	3560/5020	52	1600	2400	1250/2670	580/661	- 207/551

GEWICHTEN

gewichten in kg; met volle tank, gereedschap en reservewiel, zonder chauffeur; * optie

Wielbasis	2900 mm	3400 mm	4000 mm*
M.T.M.		4500	
M.T.M. onder vooras		1750	
M.T.M. onder achteras		3200	
M.T.M. trein, ongeremd		5250	
M.T.M. trein, geremd		8000	
Tarra chassis-cabine	2094	2114	2124
Tarra onder vooras	1393	1413	1423
Tarra onder achteras	701	701	701
Bruto laadvermogen	2406	2386	2376

MOTOR

Type (EURO-4)	NISSAN ZD30Ti. Turbo-intercooler, 4 cilinders in lijn, 4 kleppen per cilinder, directe inspuiting + common rail
Maximum vermogen (1999/99/EC)	110 kW (150 pk) bij 3400 tpm
Maximum koppel (1999/99/EC)	350 Nm bij 1600 tpm
Cilinderinhoud	2953 cc
Boring x slag	96 x 102 mm
Compressieverhouding	16,9 : 1
Emissiecontrolesysteem	EGR + catalysator

TRANSMISSIE

Versnellingsbak	6S-380, 6 versnellingen + 1 achteruit
Verhoudingen	1: 5,36 / 2: 3,15 / 3: 2,04 / 4: 1,37 / 5: 1,00 / 6: 0,79 / A: 4,83
Koppeling	Diafragma, enkelvoudige droge plaat, diameter 275 mm, zelfregelend
Overbrengingsverhouding achteras	4,38 : 1

CHASSIS

Type	U-profiel, parallel, 128 x 52 x 4 mm - opbouwbevestigingspunten en reservewielhouder
Chassisbreedte	752 mm

REMMEN

Bedrijfsrem	Twee gescheiden hydraulische circuits, vacuümservo, ABS + EBD
Vooraan/ achteraan	Geventileerde schijven / volle schijven
Parkeerrem	Mechanisch op de achterwielen

OPHANGING

Vooraan	Onafhankelijk met dubbele driehoeken en dubbele dwarse bladveren
Achteraan	Starre as met versterkte parabolische bladveren, hydraulische schokdempers, met stabilisatorstang vooraan en achteraan

STUURINRICHTING

Type	Kogelkringloopsysteem, integraal bekrachtigd
Overbrengingsverhouding	15,7 : 1
Draaicirkel, tussen stoepen	WB 2: 11,0 meter WB 3: 12,6 meter
tussen muren	WB 2: 12,0 meter WB 3: 13,6 meter

WIELEN

Velgen / Banden	5,5 x 16 / 185/75 R16 Achteraan dubbele wielen
-----------------	--

ELEKTRISCHE INSTALLATIE

Batterij, spanning	110 Ah, 12 Volt
Startmotor	2,5 kW
Alternator	135 A

CABINE

Frontstuurcabine, vast en zelfdragend in gehard staal. 5+1 zitplaatsen. Vier zijdeuren. Verstelbare ergonomische bestuurderszetel met 2-zits bijrijdersbank, middelste gedeelte neerklapbaar als tafel. 3-zits achterbank, volledig opklapbaar. Verstelbare hoofdsteunen vooraan. Getinte ruiten. Elektrisch bediende zijruiten vooraan. Mistlichten vooraan. Ruitenwissers met 2 snelheden en interval. Tweevoudig verstelbaar stuurwiel. Snelheidsmeter met dagteller. Digitale tachograaf. Toerenteller. Brandstof- & temperatuurmeter. Diverse opbergvakken, bekerhouders & waarschuwinglampjes. Centrale vergrendeling met afstandsbediening. NATS antidiefstalsysteem. Auditief signaal 'lichten aan'. Verstelbare koplampen. Elektrisch verstelbare en verwarmde buitenspiegels. "Easy hill start", boordcomputer, radio CD.

BRANDSTOFTANK

Inhoud	90 liter
--------	----------