

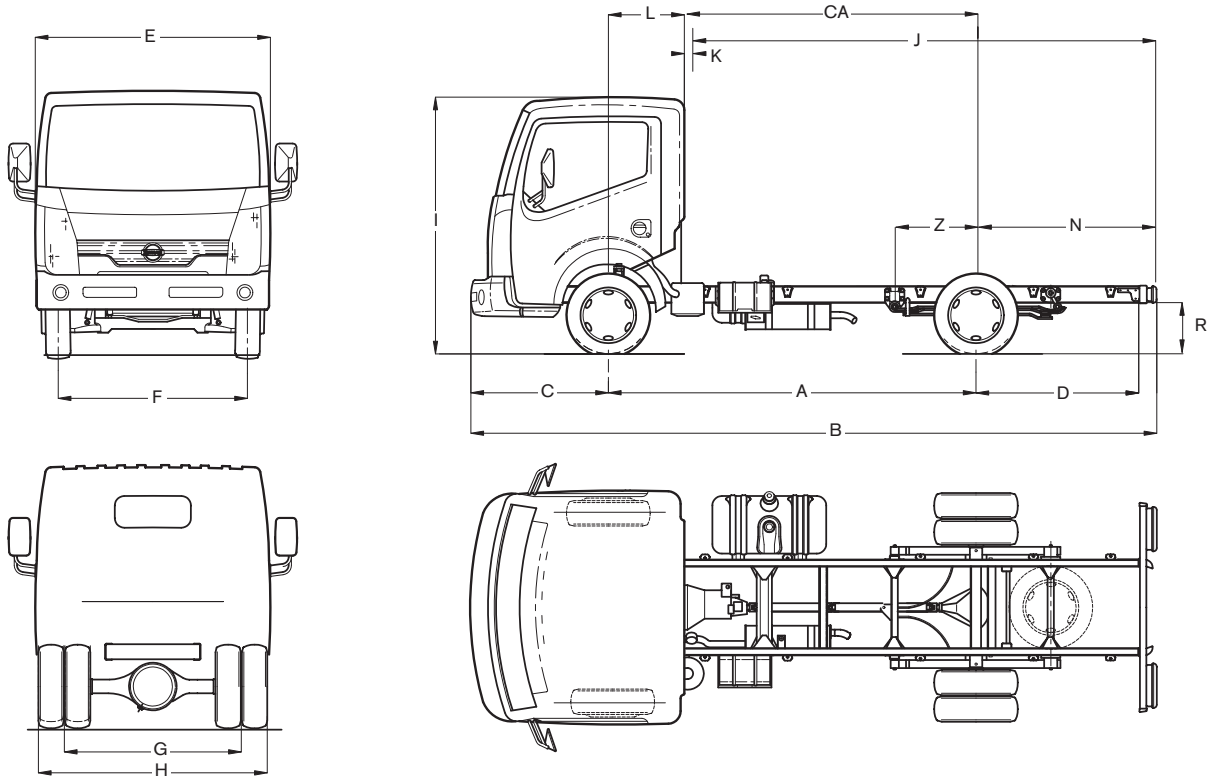

CABSTAR 45.13 S



AFMETINGEN

afmetingen in mm; min/max; R gemeten op centrum achteras; * optie

A	B	C	D	E	F	G	H	I	J	K	L	CA	N	R	Z
2500	4546	1063	983	1850	1569	1480	1900	2135	2780/3920	50	600	1900	930/1670	580/666	39/458
2900	5246	1063	1283	1850	1569	1480	1900	2135	3460/4180	50	600	2300	1210/1930	580/666	28/518
3400	6046	1063	1583	1850	1569	1480	1900	2135	4310/5020	50	600	2800	1560/2270	580/666	14/593
4000*	6646	1063	1583	1850	1569	1480	1900	2135	5340/6020	50	600	3400	1990/2670	580/666	-6/680

GEWICHTEN

gewichten in kg; met volle tank, gereedschap en reservewiel, zonder chauffeur; * optie

Wielbasis	2500 mm	2900 mm	3400 mm	4000 mm*
M.T.M.			4500	
M.T.M. onder vooras			1750	
M.T.M. onder achteras			3200	
M.T.M. trein, ongeremd			5250	
M.T.M. trein, geremd			8000	
Tarra chassis-cabine	1816	1836	1856	1876
Tarra onder vooras	1258	1274	1289	1304
Tarra onder achteras	558	562	567	572
Bruto laadvermogen	2684	2664	2644	2624

MOTOR

Type (EURO-4)	NISSAN YD25Ti. Turbo-intercooler, 4 cilinders in lijn, 4 kleppen per cilinder, directe inspuiting + common rail
Maximum vermogen (1999/99/EC)	96 kW (130 pk) bij 3600 tpm
Maximum koppel (1999/99/EC)	270 Nm bij 1800 tpm
Cilinderinhoud	2488 cc
Boring x slag	89 x 100 mm
Compressieverhouding	16,5 : 1
Emissiecontrolesysteem	EGR + catalysator

TRANSMISSIE

Versnellingsbak	6S-380, 6 versnellingen + 1 achteruit
Verhoudingen	1: 5,36 / 2: 3,15 / 3: 2,04 / 4: 1,37 / 5: 1,00 / 6: 0,79 / A: 4,83
Koppeling	Diafragma, enkelvoudige droge plaat, diameter 250 mm, zelfregelend
Overbrengingsverhouding achteras	4,11 : 1 - aandrijving via de achterwielen

CHASSIS

Type	U-profiel, parallel, 128 x 52 x 4 mm - opbouwbevestigingspunten
Chassisbreedte	752 mm

REMMEN

Bedrijfsrem	Twee gescheiden hydraulische circuits, vacuümservo, ABS met differentieel met beperkte slip (LSD) + EBD
Vooraan / achteraan	Geventileerde schijven / volle schijven
Parkeerrem	Mechanisch op de achterwielen

OPHANGING

Vooraan	Onafhankelijk met dubbele driehoeken en dubbele dwarse bladveren
Achteraan	Starre as met versterkte parabolische bladveren, hydraulische schokdempers, met stabilisatorstang vooraan en achteraan

STUURINRICHTING

Type	Kogelkringloopsysteem, integraal bekrachtigd
Overbrengingsverhouding	15,7 : 1
Draaicirkel tussen stoepen	WB 1: 9,6 meter WB 2: 10,8 meter WB 3: 12,4 meter
tussen muren	WB 1: 10,6 meter WB 2: 11,8 meter WB 3: 13,4 meter

WIELEN

Velgen / Banden	5,5 x 16 / 185/75 R16 Achteraan dubbele wielen
-----------------	--

ELEKTRISCHE INSTALLATIE

Batterij, spanning	75 Ah, 12 Volt
Startmotor	2,2 kW
Alternator	130 A

CABINE

Frontstuur-kantelcabine in gehard staal. Tweevoudig verstelbaar stuurwiel. Drie zitplaatsen. Verstelbare ergonomische bestuurderszetel met 2-zits bijrijdersbank, middelste gedeelte neerklapbaar als tafel. Verstelbare hoofdsteunen. Getinte ruiten. Elektrisch bediende zijruiten. Ruitenwissers met 2 snelheden en interval. Preradio-installatie (antenne, bedrading en luidsprekers). Snelheidsmeter met dagteller. Digitale tachograaf. Toerenteller. Brandstof- & temperatuurmeter. Diverse opbergvakken, bekerhouders & waarschuwingslampjes. Centrale vergrendeling met afstandsbediening. NATS antidiefstal-systeem. Auditief signaal 'lichten aan'. Verstelbare koplampen. Elektrisch verstelbare buitenspiegels.

BRANDSTOFTANK

Inhoud	90 liter
--------	----------