

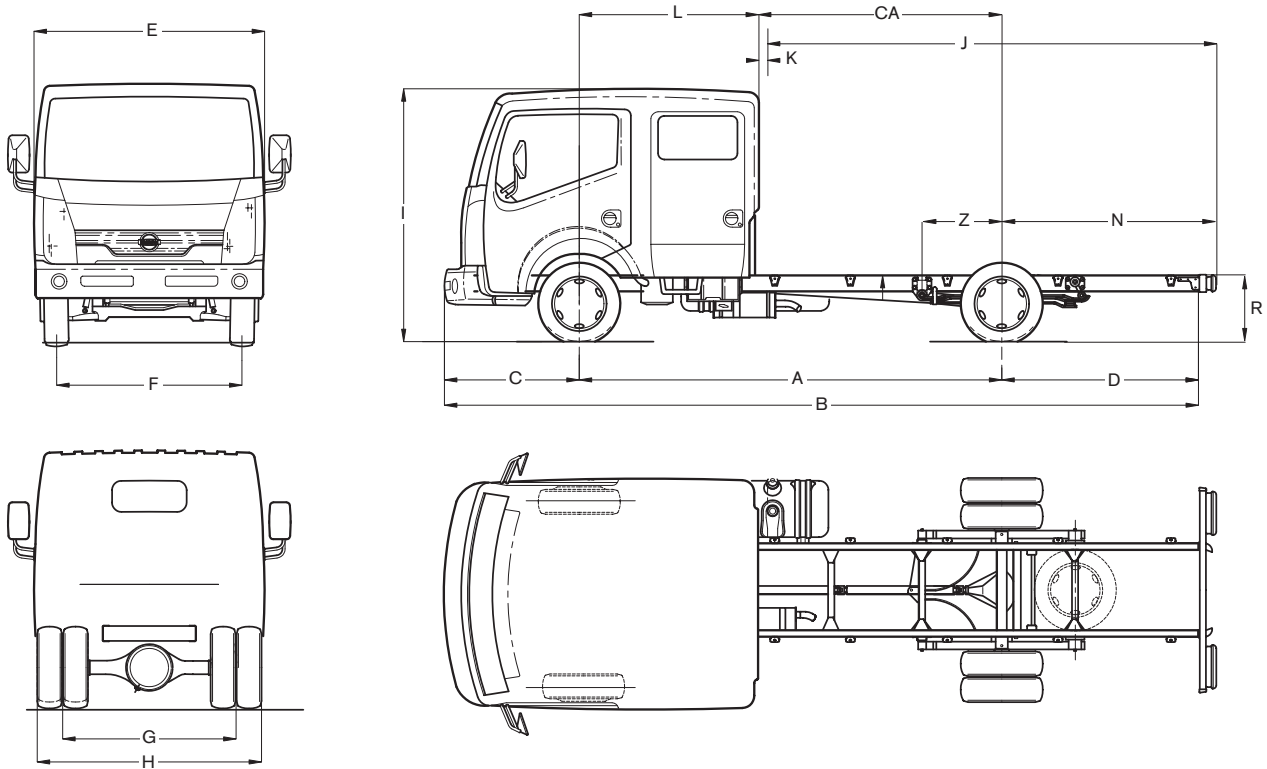

# CABSTAR 45.13 DC



## AFMETINGEN

afmetingen in mm; min/max; R gemeten op centrum achteras; \* optie

A	B	C	D	E	F	G	H	I	J	K	L	CA	N	R	Z
2900	5246	1063	1283	1850	1569	1480	1900	2135	2220/2630	52	1600	1300	850/1380	580/661	- 69/455
3400	6046	1063	1583	1850	1569	1480	1900	2135	2720/3710	52	1600	1800	850/1960	580/661	- 109/510
4000*	6646	1063	1583	1850	1569	1480	1900	2135	3550/5020	52	1600	2400	1200/2670	580/661	- 161/572

## GEWICHTEN

gewichten in kg; met volle tank, gereedschap en reservewiel, zonder chauffeur; \* optie

Wielbasis	2900 mm	3400 mm	4000 mm*
M.T.M.		4500	
M.T.M. onder vooras		1750	
M.T.M. onder achteras		3200	
M.T.M. trein, ongeremd		5250	
M.T.M. trein, geremd		8000	
Tarra chassis-cabine	2006	2026	2046
Tarra onder vooras	1359	1379	1399
Tarra onder achteras	647	647	647
Bruto laadvermogen	2494	2474	2454

## MOTOR

Type (EURO-4)	NISSAN YD25Ti. Turbo-intercooler, 4 cilinders in lijn, 4 kleppen per cilinder, directe inspuiting + common rail
Maximum vermogen (1999/99/EC)	98 kW (130 pk) bij 3600 tpm
Maximum koppel (1999/99/EC)	270 Nm bij 1800 tpm
Cilinderinhoud	2488 cc
Boring x slag	89 x 100 mm
Compressieverhouding	16,5 : 1
Emissiecontrolesysteem	EGR + catalysator

## TRANSMISSIE

Versnellingsbak	6S-380, 6 versnellingen + 1 achteruit
Verhoudingen	1: 5,36 / 2: 3,15 / 3: 2,04 / 4: 1,37/ 5: 1,00 / 6: 0,79 / A: 4,83
Koppeling	Diafragma, enkelvoudige droge plaat, diameter 250 mm, zelfregelend
Overbrengingsverhouding achteras	4,11 : 1 - aandrijving via de achterwielen

## CHASSIS

Type	U-profiel, parallel, 128 x 52 x 4 mm - opbouwbevestigingspunten en reservewielhouder
Chassisbreedte	752 mm

## REMMEN

Bedrijfsrem	Twee gescheiden hydraulische circuits, vacuümservo, ABS met differentieel met beperkte slip (LSD) + EBD
Vooraan / achteraan	Geventileerde schijven / volle schijven
Parkeerrem	Mechanisch op de achterwielen

## OPHANGING

Vooraan	Onafhankelijk met dubbele driehoeken en dubbele dwarse bladveren
Achteraan	Starre as met versterkte parabolische bladveren, hydraulische schokdempers, met stabilisatorstang vooraan en achteraan

## STUURINRICHTING

Type	Kogelkringloopsysteem, integraal bekrachtigd
Overbrengingsverhouding	15,7 : 1
Draaicirkel tussen stoepen	WB 2: 11,0 meter    WB 3: 12,6 meter
tussen muren	WB 2: 12,0 meter    WB 3: 13,6 meter

## WIELEN

Velgen / Banden	5,5 x 16 / 185/75 R16 Achteraan dubbele wielen
-----------------	--

## ELEKTRISCHE INSTALLATIE

Batterij, spanning	75 Ah, 12 Volt
Startmotor	2,2 kW
Alternator	130 A

## CABINE

Frontstuurcabine, vast en zelfdragend in gehard staal. 5+1 zitplaatsen. Vier zijdeuren. Verstelbare ergonomische bestuurderszetel met 2-zits bijrijdersbank, middelste gedeelte neerklapbaar als tafel. 3-zits achterbank, volledig opklapbaar. Verstelbare hoofdsteunen vooraan. Getinte ruiten. Elektrisch bediende zijruiten vooraan. Mistlichten vooraan. Ruitenwissers met 2 snelheden en interval. Tweevoudig verstelbaar stuurwiel. Snelheidsmeter met dagteller. Digitale tachograaf. Toerenteller. Brandstof- & temperatuurmeter. Diverse opbergvakken, bekerhouders & waarschuwinglampjes. Centrale vergrendeling met afstandsbediening. NATS antidiefstalsysteem. Auditief signaal 'lichten aan'. Verstelbare koplampen. Elektrisch verstelbare en verwarmde buitenspiegels. "Easy hill start", boordcomputer, radio CD.

## BRANDSTOFTANK

Inhoud	90 liter
--------	----------