

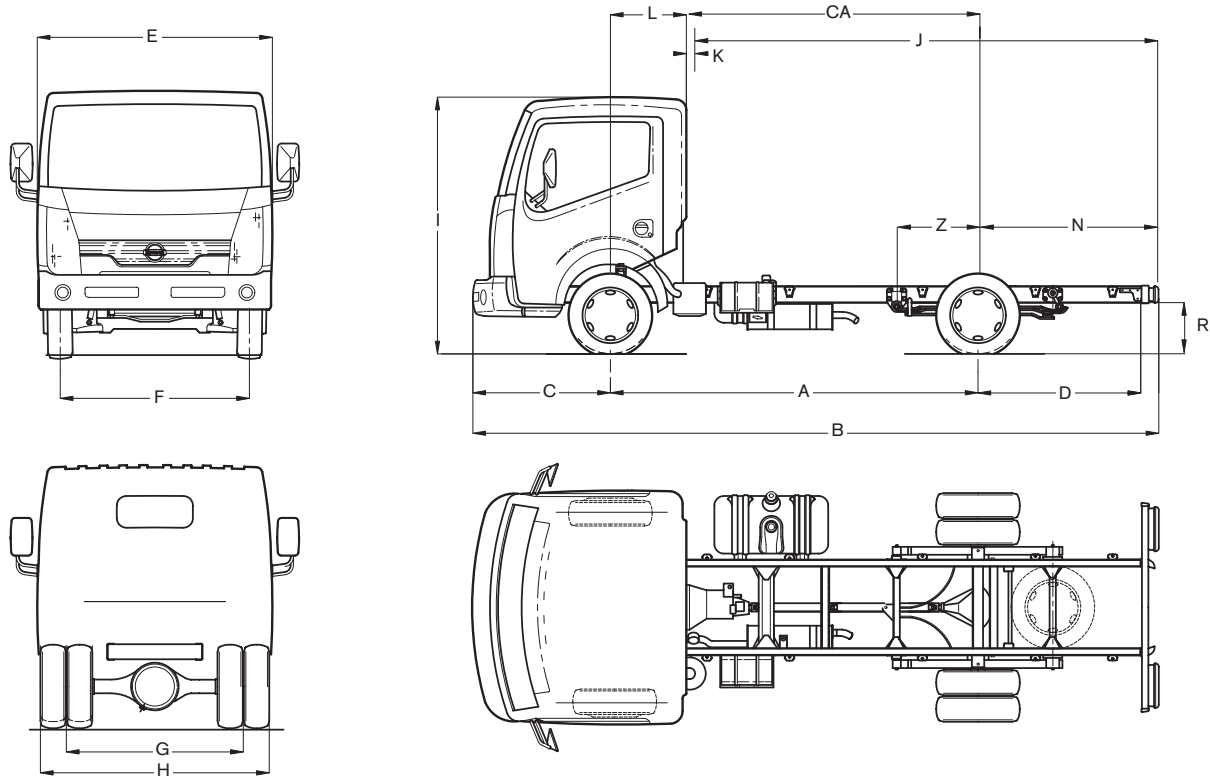

CABSTAR 35.15 5V

Rijbewijs B



AFMETINGEN

afmetingen in mm; min/max; R gemeten op centrum achteras; * optie

A	B	C	D	E	F	G	H	I	J	K	L	CA	N	R	Z
2500	4546	1063	983	1850	1586	1396	1818	2135	2700/3520	50	600	1900	850/1670	555/652	-30/652
2900	5246	1063	1283	1850	1586	1396	1818	2135	3100/4180	50	600	2300	850/1930	555/652	-56/751
3400	6046	1063	1583	1850	1586	1396	1818	2135	3760/5020	50	600	2800	1010/2270	555/652	-87/870
4000*	6646	1063	1583	1850	1586	1396	1818	2135	4680/6020	50	600	3400	1330/2670	555/652	-132/1011

GEWICHTEN

gewichten in kg; met volle tank, gereedschap en reservewiel, zonder chauffeur; * optie

Wielbasis	2500 mm	2900 mm	3400 mm	4000 mm*
M.T.M.			3500	
M.T.M. onder vooras			1750	
M.T.M. onder achteras			2200	
M.T.M. trein, ongeremd			4250	
M.T.M. trein, geremd			7000	
Tarra chassis-cabine	1852	1882	1902	1925
Tarra onder vooras	1320	1331	1341	1352
Tarra onder achteras	532	551	561	573
Bruto laadvermogen	1648	1618	1598	1575

MOTOR

Type (EURO-4)	NISSAN ZD30Ti. Turbo-intercooler, 4 cilinders in lijn, 4 kleppen per cilinder, directe inspuiting + common rail
Maximum vermogen (1999/99/EC)	110 kW (150 pk) bij 3400 tpm
Maximum koppel (1999/99/EC)	350 Nm bij 1600 tpm
Cilinderinhoud	2953 cc
Boring x slag	96 x 102 mm
Compressieverhouding	16,9 : 1
Emissiecontrolesysteem	EGR + catalysator

TRANSMISSIE

Versnellingsbak	NISSAN M5-40A, 5 versnellingen + 1 achteruit
Verhoudingen	1: 4,16 / 2: 2,14 / 3: 1,42 / 4: 1,00 / 5: 0,79 / A: 3,66
Koppeling	Diafragma, enkelvoudige droge plaat, diameter 275 mm, zelfregelend
Overbrengingsverhouding achteras	4,38 : 1 - aandrijving via de achterwielen

CHASSIS

Type	U-profiel, parallel, 128 x 52 x 4 mm - opbouwbevestigingspunten en reservewielhouder
Chassisbreedte	752 mm

REMMEN

Bedrijfsrem	Twee gescheiden hydraulische circuits, vacuümservo, ABS + EBD als optie
Vooraan / achteraan	Geventileerde schijven / volle schijven
Parkeerrem	Mechanisch op de achterwielen

OPHANGING

Vooraan	Onafhankelijk met dubbele driehoeken en dubbele dwarse bladveren
Achteraan	Starre as met versterkte parabolische bladveren, hydraulische schokdempers, met stabilisatorstang vooraan en achteraan

STUURINRICHTING

Type	Kogelkringloopsysteem, integraal bekrachtigd		
Overbrengingsverhouding	15,7 : 1		
Draaicirkel tussen stoepen tussen muren	WB 1: 9,6 meter	WB 2: 10,8 meter	WB 3: 12,4 meter
	WB 1: 10,6 meter	WB 2: 11,8 meter	WB 3: 13,4 meter

WIELEN

Velgen / Banden	5,5 x 15 / 195/70 R15 Achteraan dubbele wielen
-----------------	--

ELEKTRISCHE INSTALLATIE

Batterij, spanning	110 Ah, 12 Volt
Startmotor	2,5 kW
Alternator	135 A

CABINE

Frontstuur-kantelcabine in gehard staal. Tweevoudig verstelbaar stuurwiel. Drie zitplaatsen. Verstelbare ergonomische bestuurderszetel met 2-zits bijrijdersbank, middelste gedeelte neerklapbaar als tafel en. Verstelbare hoofdsteunen. Getinte ruiten. Elektrisch bediende zijruiten. Mistlichten vooraan. Ruitenwissers met 2 snelheden en interval. Snelheidsmeter met dagteller. Toerenteller. Brandstof- & temperatuurmeter. Diverse opbergvakken, bekerhouders & waarschuwingslampjes. Centrale vergrendeling met afstandsbediening. NATS antidiefstalsysteem. Auditief signaal 'lichten aan'. Verstelbare koplampen. Elektrisch verstelbare en verwarmde buitenspiegels. "Easy hill start", boordcomputer, radio CD.

BRANDSTOFTANK

Inhoud	90 liter
--------	----------