

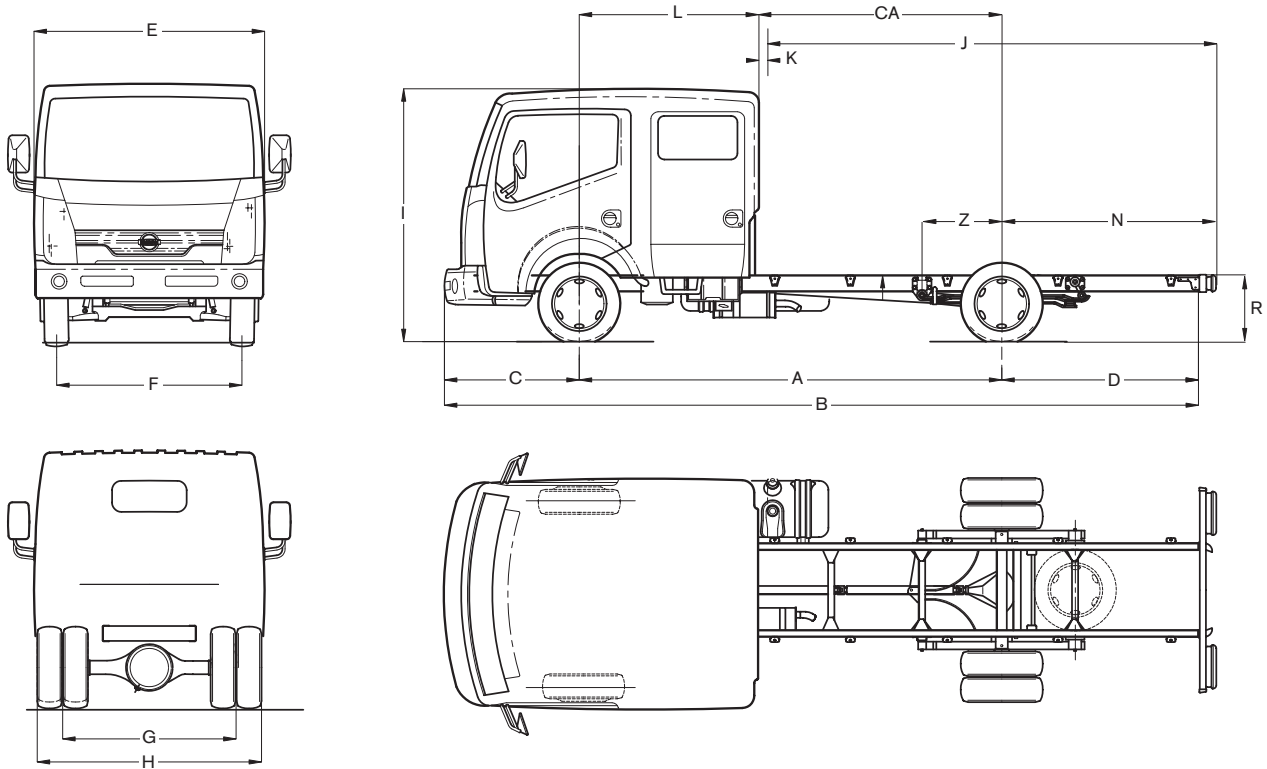

CABSTAR 35.15 5V DC

Rijbewijs B



AFMETINGEN

afmetingen in mm; min/max; R gemeten op centrum achteras; * optie

A	B	C	D	E	F	G	H	I	J	K	L	CA	N	R	Z
2900	5246	1063	1283	1850	1573	1394	1815	2135	2100/2930	52	1600	1300	850/1680	555/652	- 218/665
3400	6046	1063	1583	1850	1573	1394	1815	2135	2600/4020	52	1600	1800	850/2270	555/652	- 305/744
4000*	6646	1063	1583	1850	1573	1394	1815	2135	3200/5020	52	1600	2400	850/2670	555/652	- 420/832

GEWICHTEN

gewichten in kg; met volle tank, gereedschap en reservewiel, zonder chauffeur; * optie

Wielbasis	2900 mm	3400 mm	4000 mm*
M.T.M.		3500	
M.T.M. onder vooras		1750	
M.T.M. onder achteras		2200	
M.T.M. trein, ongeremd		4250	
M.T.M. trein, geremd		7000	
Tarra chassis-cabine	2022	2042	2062
Tarra onder vooras	1411	1431	1451
Tarra onder achteras	611	611	611
Bruto laadvermogen	1478	1458	1438

TECHNISCHE KENMERKEN CABSTAR 35.15 5V DC

MOTOR

Type (EURO-4)	NISSAN ZD30Ti. Turbo-intercooler, 4 cilinders in lijn, 4 kleppen per cilinder, directe inspuiting + common rail
Maximum vermogen (1999/99/EC)	110 kW (150 pk) bij 3400 tpm
Maximum koppel (1999/99/EC)	350 Nm bij 1600 tpm
Cilinderinhoud	2953 cc
Boring x slag	96 x 102 mm
Compressieverhouding	16,9 : 1
Emissiecontrolesysteem	EGR + catalysator

TRANSMISSIE

Versnellingsbak	NISSAN M5-40A, 5 versnellingen + 1 achteruit
Verhoudingen	1: 4,16 / 2: 2,14 / 3: 1,42 / 4: 1,00 / 5: 0,79 / A: 3,66
Koppeling	Diafragma, enkelvoudige droge plaat, diameter 275 mm, zelfregelend
Overbrengingsverhouding achteras	4,38 : 1 - aandrijving via de achterwielen

CHASSIS

Type	U-profiel, parallel, 128 x 52 x 4 mm - opbouwbevestigingspunten en reservewielhouder
Chassisbreedte	752 mm

REMMEN

Bedrijfsrem	Twee gescheiden hydraulische circuits, vacuümservo, ABS + EBD als optie
Vooraan / achteraan	Geventileerde schijven / volle schijven
Parkeerrem	Mechanisch op de achterwielen

OPHANGING

Vooraan	Onafhankelijk met dubbele driehoeken en dubbele dwarse bladveren
Achteraan	Starre as met versterkte parabolische bladveren, hydraulische schokdempers, met stabilisatorstang vooraan en achteraan

STUURINRICHTING

Type	Kogelkringloopsysteem, integraal bekrachtigd
Overbrengingsverhouding	15,7 : 1
Draaicirkel tussen stoepen	WB 2: 11,0 meter WB 3: 12,6 meter
tussen muren	WB 2: 12,0 meter WB 3: 13,6 meter

WIELEN

Velgen / Banden	5,5 x 15 / 195/70 R15 Achteraan dubbele wielen
-----------------	--

ELEKTRISCHE INSTALLATIE

Batterij, spanning	110 Ah, 12 Volt
Startmotor	2,5 kW
Alternator	135 A

CABINE

Frontstuurcabine, vast en zelfdragend in gehard staal. 5+1 zitplaatsen. Vier zijdeuren. Verstelbare ergonomische bestuurderszetel met 2-zits bijrijdersbank, middelste gedeelte neerklapbaar als tafel. 3-zits achterbank, volledig opklapbaar. Verstelbare hoofdsteunen vooraan. Getinte ruiten. Mistlichten vooraan. Elektrisch bediende zijruiten vooraan. Ruitenwissers met 2 snelheden en interval. Tweevoudig verstelbaar stuurwiel. Snelheidsmeter met dagteller. Toerenteller. Brandstof- & temperatuurmeter. Diverse opbergvakken, bekerhouders & waarschuwinglampjes. NATS antidiefstalsysteem. Auditief signaal 'lichten aan'. Verstelbare koplampen. Elektrisch verstelbare en verwarmde buitenspiegels. Centrale vergrendeling met afstandsbediening. "Easy hill start", boordcomputer, radio-CD.

BRANDSTOFTANK

Inhoud	90 liter
--------	----------