

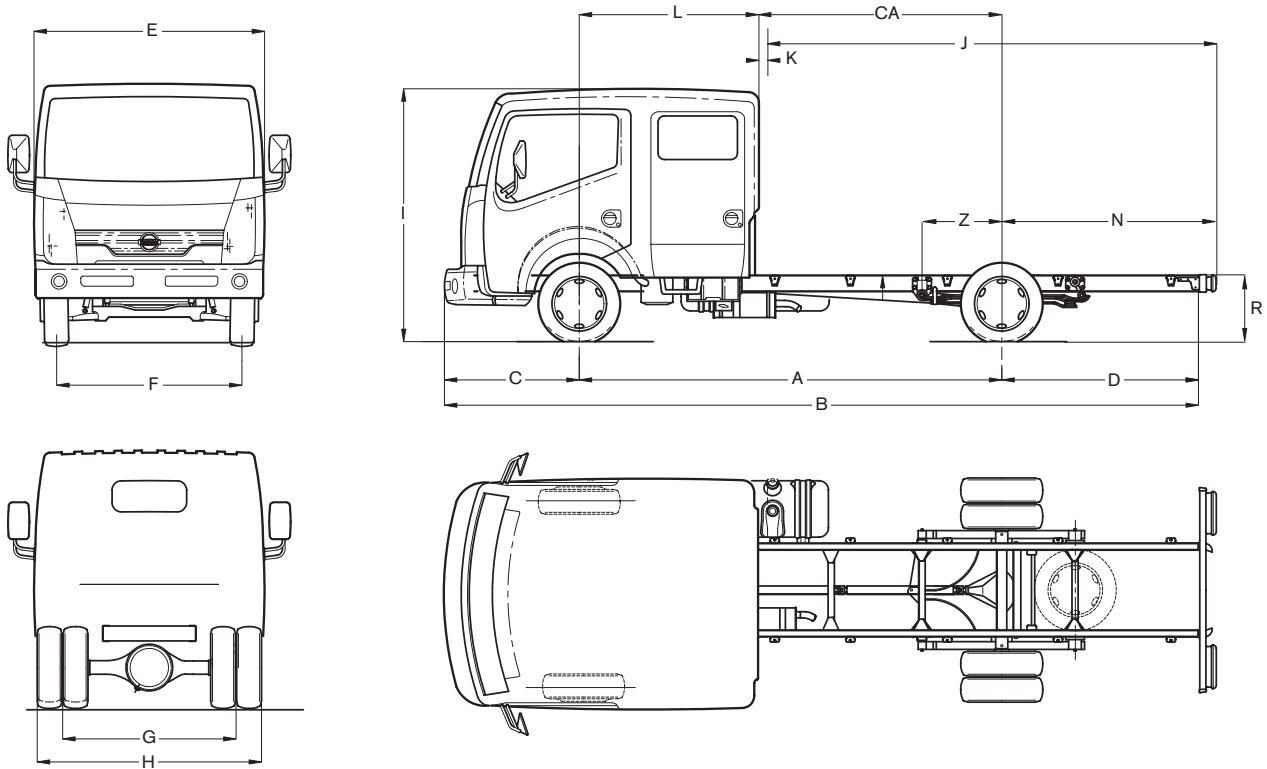

CABSTAR 35.15 DC

Permis de conduire B



DIMENSIONS

dimensions en mm; min/max; R au centre essieu arrière; * option

A	B	C	D	E	F	G	H	I	J	K	L	CA	N	R	Z
2900	5246	1063	1283	1850	1573	1394	1815	2135	2100/2930	52	1600	1300	850/1680	555/652	- 218/665
3400	6046	1063	1583	1850	1573	1394	1815	2135	2600/4020	52	1600	1800	850/2270	555/652	- 305/744
4000*	6646	1063	1583	1850	1573	1394	1815	2135	3200/5020	52	1600	2400	850/2670	555/652	- 420/832

POIDS

poids en kg; avec réservoir plein, outillage et roue de réserve, sans chauffeur; * option

Empattement	2900 mm	3400 mm	4000 mm*
M.M.A.		3500	
M.M.A. sous essieu avant		1750	
M.M.A. sous essieu arrière		2200	
M.M.A. sans frein		4250	
M.M.A. avec frein		7000	
Tare châssis-cabine	2022	2042	2062
Tare sous essieu avant	1411	1431	1451
Tare sous essieu arrière	611	611	611
Charge utile brute	1478	1458	1438

MOTEUR

Type (EURO-4)	NISSAN ZD30Ti. Turbo-intercooler, 4 cylindres en ligne, 4 soupapes par cylindre, injection directe + common rail
Puissance max. (1999/99/EC)	110 kW (150 ch) à 3400 tpm
Couple max. (1999/99/EC)	350 Nm à 1600 tpm
Cylindrée	2953 cc
Alésage x course	96 x 102 mm
Taux de compression	16,9 : 1
Système de contrôle d'émission	EGR + catalyseur

TRANSMISSION

Boîte de vitesses	6S-380, 6 rapports + 1 arrière
Rapports	1: 5,36 / 2: 3,15 / 3: 2,04 / 4: 1,37 / 5: 1,00 / 6: 0,79 / A: 4,83
Embrayage	A diaphragme, monodisque à sec, diamètre 275 mm, autoréglable
Rapport de pont essieu arrière	4,38 : 1 - roues arrière motrices

CHASSIS

Type	Parallèles, à section en 'U', 128 x 52 x 4 mm Points d'ancrage pour le carrossage et support de roue de réserve
Largeur châssis	752 mm

FREINS

Frein de service	Deux circuits hydrauliques indépendants, servo frein à dépression, ABS + EBD
Avant / arrière	Disques ventilés / disques
Frein à main	Mécaniques sur les roues arrière

SUSPENSION

Avant	Indépendante à double triangulation et 2 lames de ressort transversale
Arrière	Essieu rigide avec ressorts paraboliques, amortisseurs hydrauliques et barre stabilisatrice à l'avant et à l'arrière

DIRECTION

Type	Circulation à billes, assistée intégralement
Rapport	15,7 : 1
Rayon de braquage, entre trottoirs	EMP 2: 11,0 mètres EMP 3: 12,6 mètres
entre murs	EMP 2: 12,0 mètres EMP 3: 13,6 mètres

ROUES

Jantes / Pneus	5,5 x 15 / 195/70 R15 Double roues arrière
----------------	--------------------------------------------

INSTALLATION ELECTRIQUE

Batterie, tension	110 Ah, 12 Volt
Démarreur	2,5 kW
Alternateur	135 A

CABINE

Avancée, fixe et autoportante, en acier trempé. 5 + 1 places. Quatre portes latérales. Siège conducteur réglable et ergonomique. Banquette deux places, au milieu rabattable comme table. Banquette arrière trois places, complètement rabattable. Appuie-tête réglables à l'avant. Vitres teintées. Phares antibrouillards à l'avant. Vitres latérales à commande électrique à l'avant. Essuie-glace à 2 vitesses avec intermittente. Volant réglable de deux manières. Indicateur de vitesse et compteur journalier. Compte-tours. Jauge à carburant et thermomètre eau. Porte-gobelets. Divers vide-poches et témoins lumineux. Système antivol NATS. Témoin sonore 'feux allumés'. Phares réglables. Rétroviseurs à commande électrique et chauffés. Verrouillage central avec commande à distance. "Easy hill start", ordinateur de bord, radio CD.

RESERVOIR

Capacité	90 litres
----------	-----------