

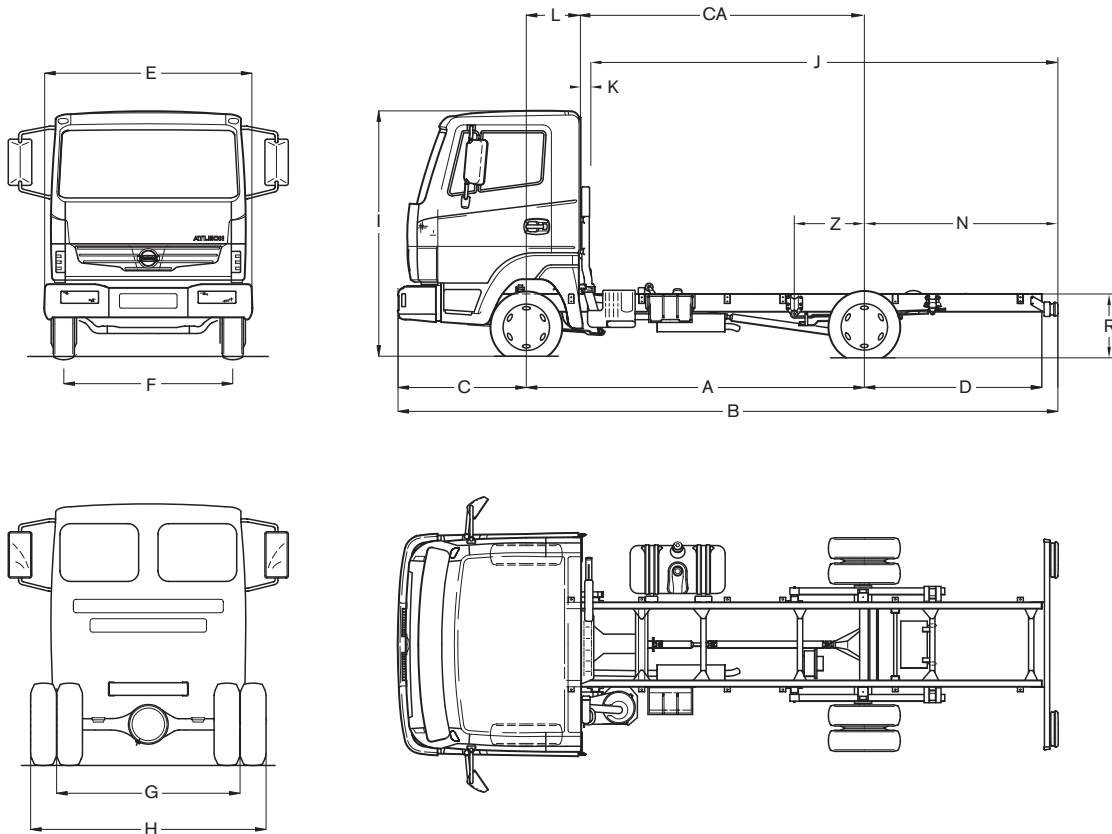

# ATLEON 35.15 S

Rijbewijs B



## AFMETINGEN

afmetingen in mm; min/max; R gemeten op centrum achteras

A	B	C	D	E	F	G	H	I	J	K	L	CA	N	R	Z
2800	5490	1220	1370	1987	1700	1571	2009	2400	3030/3990	180	500	2300	910/1870	699/655	- 855/839
3200	6200	1220	1680	1987	1700	1571	2009	2400	3570/4650	180	500	2700	1050/2130	699/655	- 991/973
3600	6900	1220	1980	1987	1700	1571	2009	2400	4170/5320	180	500	3100	1250/2400	699/655	- 1127/1106

## GEWICHTEN

gewichten in kg; met volle tank, gereedschap en reservewiel, zonder chauffeur

	2800 mm	3200 mm	3600 mm
Wielbasis	2800 mm	3200 mm	3600 mm
M.T.M.		3500	
M.T.M. onder vooras		1950	
M.T.M. onder achteras		2400	
M.T.M. trein, geremd		7000	
Tarra chassis-cabine	2095	2115	2130
Tarra onder vooras	1529	1529	1529
Tarra onder achteras	566	586	601
Bruto laadvermogen	1405	1385	1370

## MOTOR

Type (EURO-4)	NISSAN ZD30 Turbo-intercooler, 4 cilinders in lijn, 4 kleppen per cilinder, directe inspuiting + common rail
Emissiecontrolesysteem	EGR + catalysator
Max. vermogen (1999/99/EC)	110 kW (150 pk) bij 3400 tpm
Max. koppel (1999/99/EC)	350 Nm bij 1600 tpm
Cilinderinhoud	2953 cc
Boring x slag	96 x 102 mm
Compressieverhouding	16,9 : 1

## TRANSMISSIE

Versnellingsbak	NISSAN M5-40-A, 5 versnellingen + 1 achteruit
Verhoudingen	1: 4,16 / 2: 2,14 / 3: 1,42 / 4: 1,00 / 5: 0,79 / A: 3,66
Koppeling	Diafragma, D275, enkelvoudige droge plaat, diameter 275 mm, Hydraulisch bediend, zelfregelend

## CHASSIS

Langsliggers	Parallel, met 'U'-profiel, 168 x 60 x 4 mm, koud geperst
Dwarsliggers	Koud geperst
Chassisbreedte	800 mm

## REMMEN

Bedrijfsrem	Gescheiden circuits op voor- en achteras, vacuümservo, remdrukbegrenzer in het achterremcircuit in functie van de lading - ABS met differentieel met beperkte slip (LSD) en EBD als optie
Noodrem	Bediend via beide bedrijfscircuits
Vooraan / achteraan	Geventileerde schijven
Parkeerrem	Mechanisch, veerbediend op de achterwielen

## ASSEN

Vooraan	ED-2200, starre as met 'l'-vormige doorsnede
Achteraan	ET-D400, zwevend drukgevormd huis, gesmede en gesoldeerde ashalzen
Overbrengingsverhouding	4,375 : 1

## OPHANGING

Vooraan -en achteraan	Parabolische veren, hydraulische schokdempers en stabilisatorstang
-----------------------	--

## STUURINRICHTING

Type	TAS-20M kogelkringloopsysteem, volledig bekrachtigd, stuurslot		
Overbrengingsverhouding	15,7 : 1		
Draaicirkel, tussen stoepen tussen muren	WB 1: 10,9 meter	WB 2: 12,2 meter	WB 3: 13,6 meter
	WB 1: 12,1 meter	WB 2: 13,5 meter	WB 3: 14,8 meter

## WIELEN

Velgen	5,5 x 16
Banden	205/75 R16

## ELEKTRISCHE INSTALLATIE

Batterij, spanning	110 Ah, 12 Volt,
Startmotor	2,5 kW
Alternator	135 A

## CABINE

Kantelcabine met torsiestang. Getinte ruiten. Elektrisch bediende zijruiten. 2 zijspiegels. Tweevoudig verstelbaar stuurwiel. Verstelbare, ergonomische bestuurderszetel, mechanisch geveerd. Passagierszetel. ELR veiligheidsgordels. Verstelbare hoofdsteunen. Ruitenwissers met 2 snelheden en interval. Diverse opbergvakken. Auditief signaal 'lichten aan'. Preradio-installatie (antenne, bedrading en 2 luidsprekers). Inbouwwak voor audio in dakconsole. Snelheidsmeter en dagteller. Toerenteller, brandstof- en temperatuurmeter. NATS antidiefstalsysteem.

## BRANDSTOFTANK

Inhoud	90 liter
--------	----------