

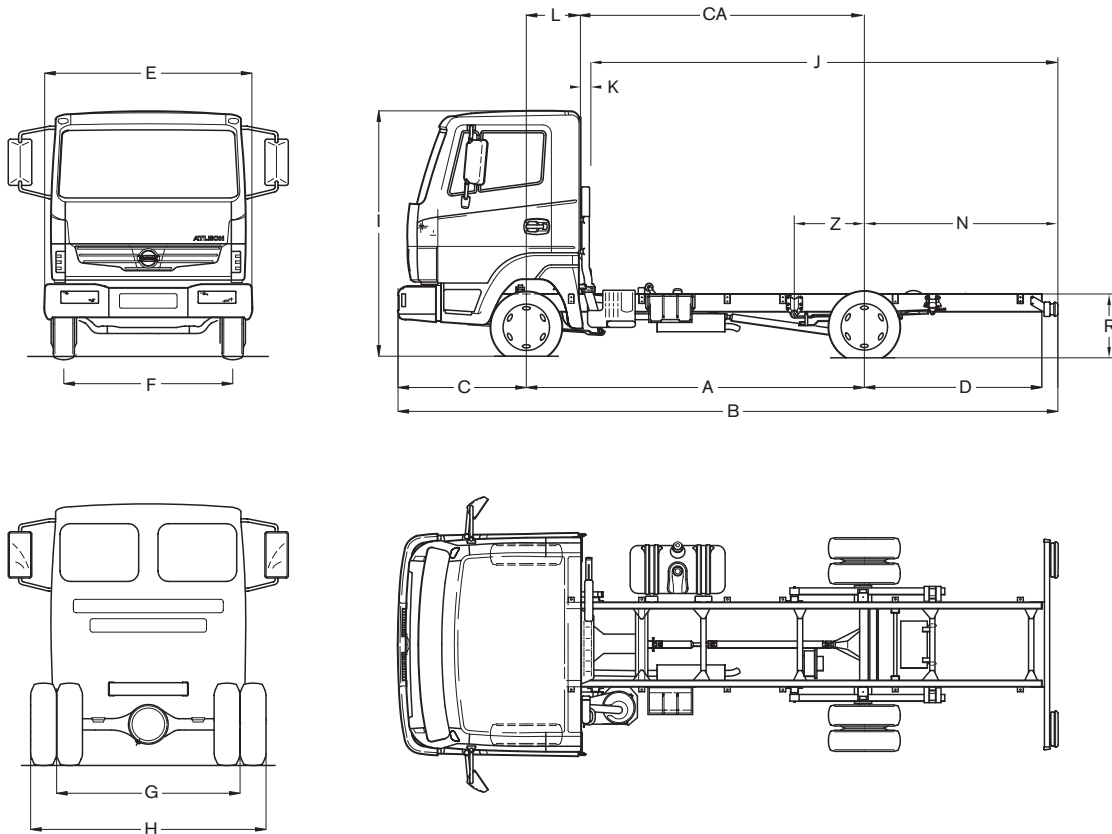

ATLEON 35.15 HD

Rijbewijs B



AFMETINGEN

afmetingen in mm; min/max; R gemeten op centrum achteras

A	B	C	D	E	F	G	H	I	J	K	L	CA	N	R	Z
2800	5490	1220	1370	1987	1700	1571	2009	2400	3030/3990	180	500	2300	910/1870	699/655	- 855/839
3200	6200	1220	1680	1987	1700	1571	2009	2400	3570/4650	180	500	2700	1050/2130	699/655	- 991/973
3600	6900	1220	1980	1987	1700	1571	2009	2400	4170/5320	180	500	3100	1250/2400	699/655	- 1127/1106
4000	7600	1220	2280	1987	1700	1571	2009	2400	4220/5990	180	500	3500	900/2670	699/655	- 1276/1252

GEWICHTEN

gewichten in kg; met volle tank, gereedschap en reservewiel, zonder chauffeur

	2800 mm	3200 mm	3600 mm	4000 mm
Wielbasis	2800 mm	3200 mm	3600 mm	4000 mm
M.T.M.			3500	
M.T.M. onder vooras			1950	
M.T.M. onder achteras			2400	
M.T.M. trein, geremd			7000	
Tarra chassis-cabine	2095	2115	2130	2155
Tarra onder vooras	1529	1529	1529	1529
Tarra onder achteras	566	586	601	626
Bruto laadvermogen	1405	1385	1370	1345

MOTOR

Type (EURO-4)	NISSAN ZD30 Turbo-intercooler, 4 cilinders in lijn, 4 kleppen per cilinder, directe inspuiting + common rail			
Emissiecontrolesysteem	EGR + catalysator			
Max. vermogen (1999/99/EC)	110 kW (150 pk) bij 3400 tpm			
Max. koppel (1999/99/EC)	350 Nm bij 1600 tpm			
Cilinderinhoud	2953 cc			
Boring x slag	96 x 102 mm			
Compressieverhouding	16,9 : 1			

TRANSMISSIE

Versnellingsbak	NISSAN M5-40-A, 5 versnellingen + 1 achteruit			
Verhoudingen	1: 4,16 / 2: 2,14 / 3: 1,42 / 4: 1,00 / 5: 0,79 / A: 3,66			
Koppeling	Diafragma, D275, enkelvoudige droge plaat, diameter 275 mm, Hydraulisch bediend, zelfregelend			

CHASSIS

Langsliggers	Parallel, met 'U'-profiel, 168 x 60 x 4 mm, koud geperst. Opbouwbevestigingspunten			
Dwarsliggers	Koud geperst			
Chassisbreedte	800 mm			

REMMEN

Bedrijfsrem	Gescheiden circuits op voor- en achteras, vacuümservo, remdrukbeugener in het achterremcircuit in functie van de lading - ABS met differentieel met beperkte slip (LSD) en EBD als optie			
Noodrem	Bediend via beide bedrijfscircuits			
Vooraan / achteraan	Geventileerde schijven			
Parkeerrem	Mechanisch, veerbediend op de achterwielen			

ASSEN

Vooraan	ED-2200, starre as met 'I'-vormige doorsnede			
Achteraan	ET-D400, zwevend drukgevormd huis, gesmede en gesoldeerde ashalzen			
Overbrengingsverhouding	4,625 : 1			

OPHANGING

Vooraan -en achteraan	Parabolische veren, hydraulische schokdempers en stabilisatorstang			
-----------------------	--	--	--	--

STUURINRICHTING

Type	TAS-20M kogelkringloopsysteem, volledig bekrachtigd, stuurslot			
Overbrengingsverhouding	15,7 : 1			
Draaicirkel, tussen stoepen	WB 1: 10,9 m	WB 2: 12,2 m	WB 3: 13,6 m	WB 4: 16,10 m
tussen muren	WB 1: 12,1 m	WB 2: 13,5 m	WB 3: 14,8 m	WB 4: 14,90 m

WIELEN

Velgen	5,5 x 16
Banden	205/75 R16

ELEKTRISCHE INSTALLATIE

Batterij, spanning	110 Ah, 12 Volt,
Startmotor	2,5 kW
Alternator	135 A

CABINE

Kantelcabine met torsiestang. Geïntegreerde mistlichten vooraan. Getinte ruiten. Elektrisch bediende zijruiten. 2 elektrisch bediende en verwarmde zijspiegels. Tweevoudig verstelbaar stuurwiel. Verstelbare, ergonomische bestuurderszetel, mechanisch geveerd. 2-zits bijrijdersbank, middelste gedeelte neerklapbaar als tafel. ELR veiligheidsgordels. Verstelbare hoofdsteunen. Ruitenwissers met 2 snelheden en interval. Diverse opbergvakken en bekerhouders. Auditief signaal 'lichten aan'. Radio-CD met 4 luidsprekers. Snelheidsmeter en dagteller. Toerenteller, brandstof- en temperatuurmeter. Elektronische oliepeilmeter. 12 V stopcontact. NATS antidiefstalsysteem. Centrale vergrendeling met afstandsbediening. Verstelbare koplampen.

BRANDSTOFTANK

Inhoud	90 liter
--------	----------