

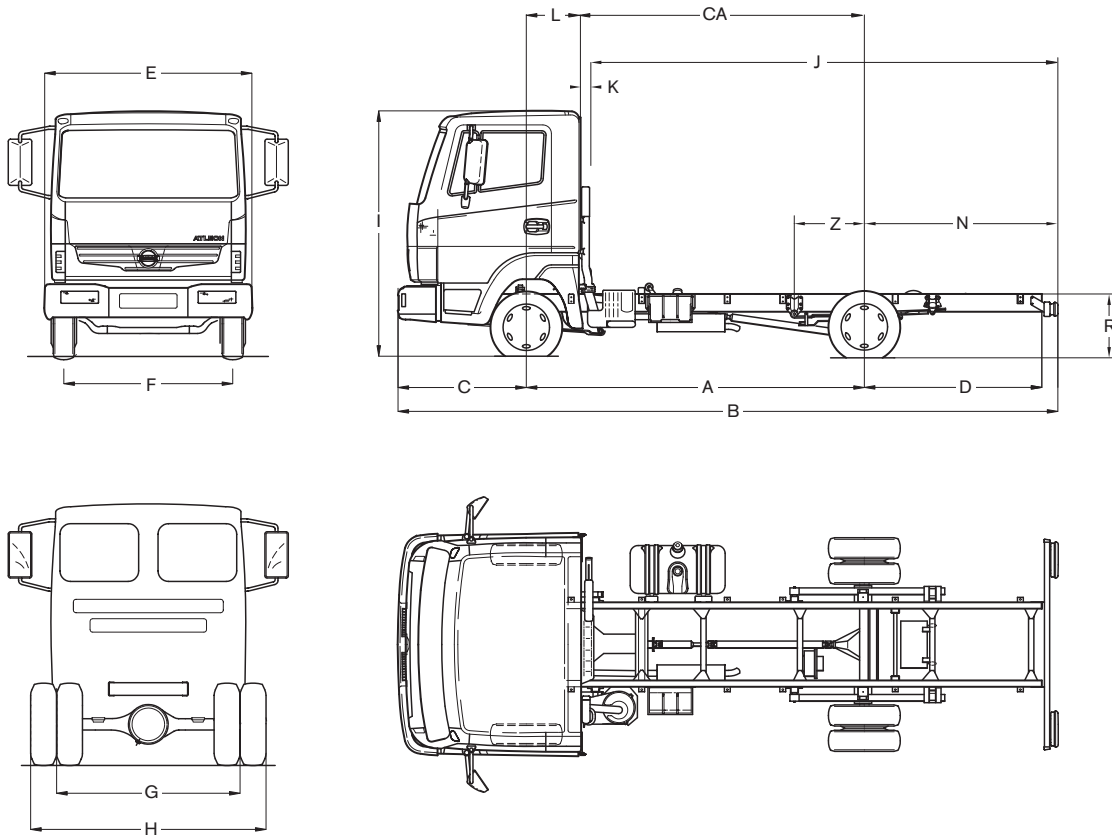

ATLEON 56.15 D

Permis de conduire B



DIMENSIONS

dimensions en mm; min/max; R au centre essieu arrière

A	B	C	D	E	F	G	H	I	J	K	L	CA	N	R	Z
2800	5390	1220	1370	1987	1700	1583	2016	2405	3020/3990	180	500	2300	900/1870	718/682	- 881/844
3200	6200	1220	1680	1987	1700	1583	2016	2405	3420/4650	180	500	2700	900/2130	718/682	- 1021/979
3600	6900	1220	1980	1987	1700	1583	2016	2405	3820/5320	180	500	3100	900/2400	718/682	- 1162/1113
4000	7600	1220	2280	1987	1700	1583	2016	2405	4220/5990	180	500	3500	900/2670	718/682	- 1315/1261

POIDS

poids en kg; avec réservoir plein, outillage et roue de réserve, sans chauffeur

	2800 mm	3200 mm	3600 mm	4000 mm
Empattement				
M.M.A.			3500	
M.M.A. sous essieu avant			1950	
M.M.A. sous essieu arrière			2400	
M.M.A. train, avec frein			7000	
Tare châssis-cabine	2120	2140	2155	2180
Tare sous essieu avant	1534	1534	1534	1534
Tare sous essieu arrière	586	606	621	646
Charge utile brute	1380	1360	1345	1320

CARACTERISTIQUES TECHNIQUES **Atleon 56.15 D**

MOTEUR

Type (EURO-4)	NISSAN ZD30 Turbo-intercooler, 4 cylindres en ligne, 4 soupapes par cylindre, injection directe + common rail			
Système de contrôle d'émission	EGR + catalyseur			
Puissance max. (1999/99/EC)	110 kW (150 ch) à 3400 tpm			
Couple max. (1999/99/EC)	350 Nm à 1600 tpm			
Cilindrée	2953 cc			
Alésage x course	96 x 102 mm			
Taux de compression	16,9 : 1			

TRANSMISSION

Boîte de vitesses	6S-380, 6 rapports + 1 arrière			
Rapports	1: 5,38 / 2: 3,15 / 3: 2,04 / 4: 1,36 / 5: 1,00 / 6: 0,79 / A: 4,84			
Embrayage	Diaphragme, D275, monodisque à sec, diamètre 275 mm, Actionnement hydraulique, à réglage automatique			

CHASSIS

Longerons	Parallèles, à section en 'U', 168 x 60 x 4 mm, Emboutis à froid. Points d'ancrage pour le carrossage			
Traverses	Embouties à froid. Traverse arrière. Support de roue de réserve			
Largeur châssis	800 mm			

FREINS

Frein de service	Circuits indépendants avant et arrière, assisté à dépression, ABS et EBD			
Frein de secours	Agissant sur les deux circuits de service			
Avant / arrière	Disques ventilés			
Frein de parking	Mécanique à ressort sur les roues arrière			

ESSIEUX

Avant	ED-2200, rigide à section en 'I'			
Arrière	ET-D405, rigide, flottant, embouti, manchons forgés et soudés			
Rapport de pont	4,625 : 1			

SUSPENSION

Avant et arrière	Ressorts paraboliques, amortisseurs hydrauliques et barre stabilisatrice			
------------------	--------------------------------------------------------------------------	--	--	--

DIRECTION

Type	TAS-20M à circulation à billes, intégralement assistée, volant antivol			
Rapport	15,7 : 1			
Rayon de braquage, entre trottoirs	EMP 1: 10,9 m	EMP 2: 12,2 m	EMP 3: 13,6 m	EMP 4: 16,10 m
entre murs	EMP 1: 12,1 m	EMP 2: 13,5 m	EMP 3: 14,8 m	EMP 4: 14,90 m

ROUES

Jantes	5,5 x 16
Pneus	205/75 R16

INSTALLATION ELECTRIQUE

Batterie, tension	110 Ah, 12 Volt
Démarreur	2,5 kW
Alternateur	135 A

CABINE

Basculante par barres de torsion. Phares antibrouillards intégrés à l'avant. Vitres teintées. Vitres latérales à commande électrique. 2 rétroviseurs à commande électrique et chauffés. Volant réglable de deux manières. Siège conducteur ergonomique, réglable et à suspension mécanique. Banquette 2 places, au milieu rabattable comme table. Ceintures de sécurité ELR. Appui-tête réglables. Essuie-glace à 2 vitesses et intermittente. Divers vide-poches et porte-gobelets. Témoin sonore 'feux allumés'. Radio-CD avec 4 haut-parleurs. Indicateur de vitesse et compteur journalier Tachographe électronique. Compte-tours, jauge à carburant, thermomètre. Prise de courant 12 V. Système antivol NATS. Verrouillage centralisé avec télécommande. Phares réglables.

RESERVOIR

Capacité	90 liter
----------	----------